

CHAPTER 2

KAHA

GRAVEL RACER



KAHA

パワー、力強さ

(マオリ語で)

あらゆる路面状況でより効率的に、より楽に進むこと! 私たちは皆、それを求め、それを生きがいにしています。KAHAは、トータルにデザインされたフレームとハンドルバー・システムで、グラベル・アドベンチャーの興奮をあなたにお届けします。

グラベル・レースの世界的な普及に伴い、レーサーたちは、アンバウンドやSBTのような長距離グラベルレース、あるいはローカルなトレイルで、より優位に立てるようなマージナル・ゲインを求めています。KAHAは、そのための完璧なツールを提供します。





KAHAのデザインブリーフは、封筒の裏に「Controlled Speed (制御されたスピード)」と書かれた比較的シンプルなものでした。

しかし、完璧なソリューションにたどり着くまでの道のりは、決してシンプルなものではありませんでした。収納、パニア/フェンダー・ラック、TT-Clipバーへの対応など、実用的なディテールにも手を抜きたくありませんでした。何度も試作を繰り返し、何度もレビューを重ね、あらゆるディテールと決断が徹底的に吟味されました。

もちろん、その努力の甲斐あって、最終的には私たちが思い描く高性能グラベル・レーサーの性能指標をすべて達成することができました。

Michael

Designed in
New Zealand





機能紹介

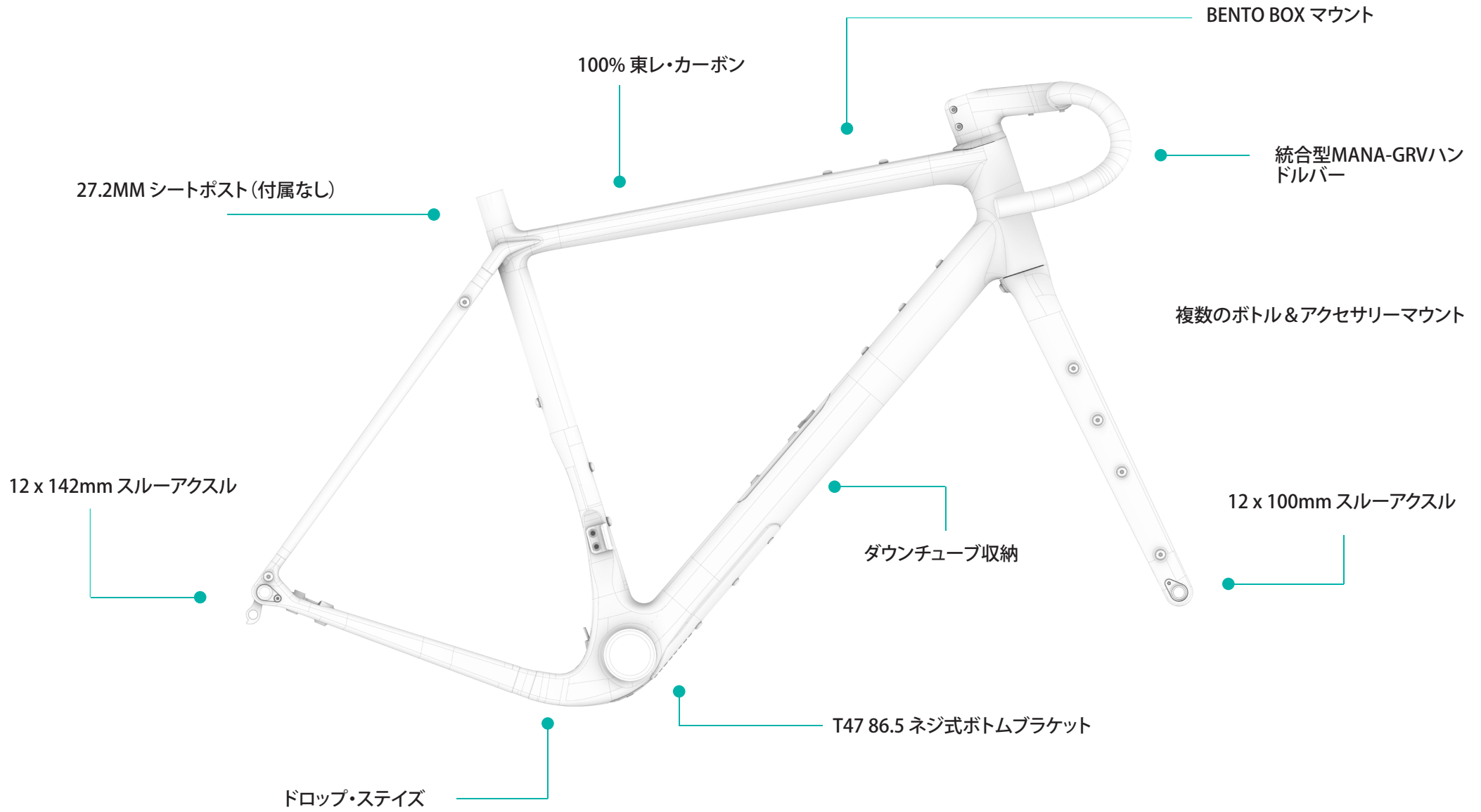

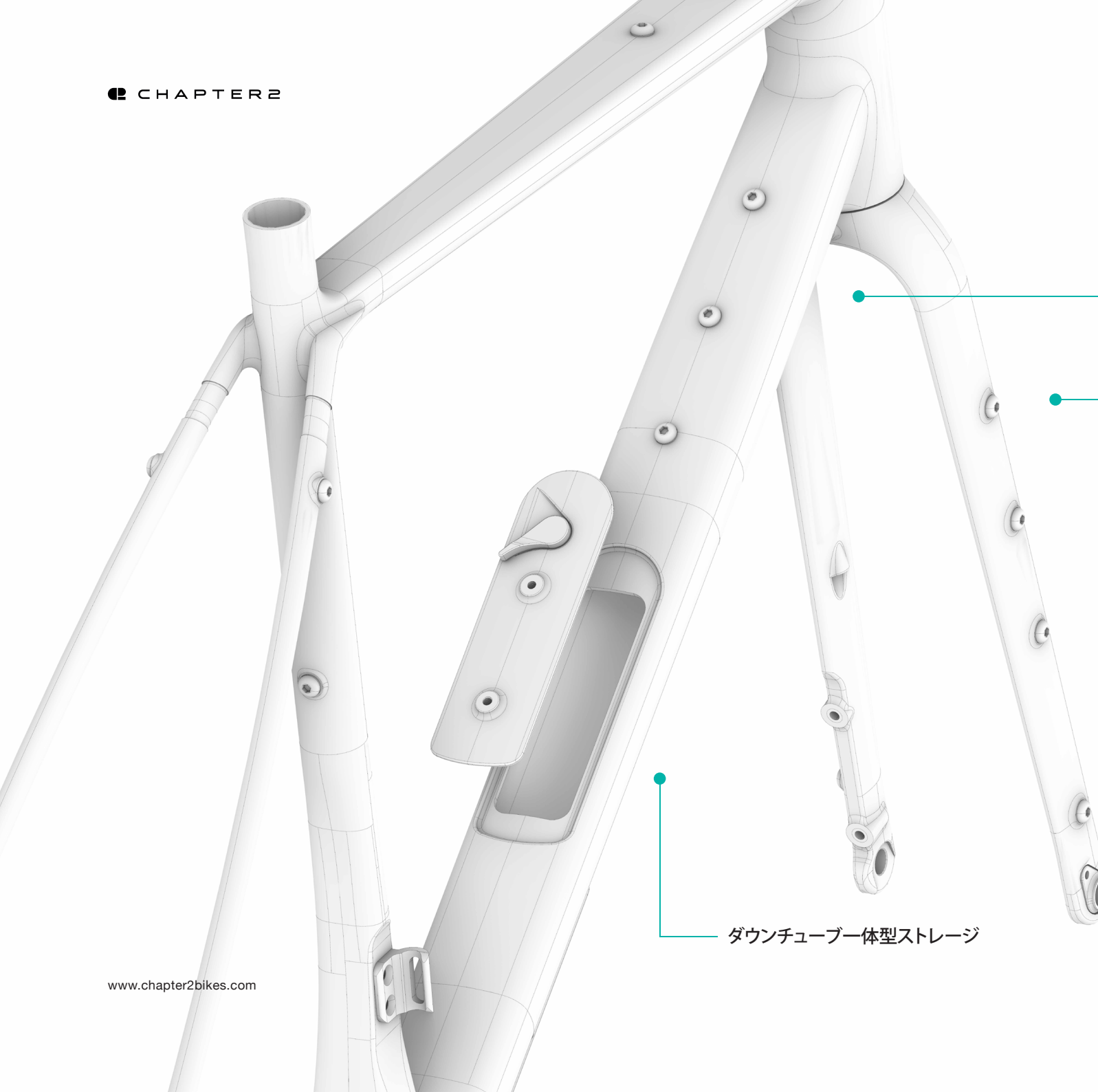

フェンダー/ラゲッジボトル
ケージ取り付け部

KAHAのフレームは、日本製の東レ・カーボン[®]を100%使用し、300本以上のカーボンファイバーを個別にカットして、ステンレス製の特注金型に丁寧に組み込んで製造されています。

フロント・トライアングルには収納スペースがあり、ミニツール、CO2キャニスター、ミニポンプ、チューブなどの必需品を収納することができます。

各フレームセットには、収納スペースにぴったりと収まるパッド入りの収納バッグが付属しており、トレイルに出かける際に収納したものを保護し、簡単に取り出せるようになっています。

ダウンチューブ一体型ストレージ

KAHAは、グラベルレーサーのパフォーマンスを念頭にデザインされ、MANA-GRVLバーと連動し、すべてのケーブルと油圧ホースがフレームとハンドルバーに隠れるように設計されています。また、KAHAのアエロダイナミック性能は、ターマックに出たいときのために、さらに最適化されています。

また、TOA/KOKO用に開発された1.5インチC2インテグレートッド・ヘッドセット・システムは、MANAワンピース・ハンドルバー・システムと組み合わせて使用することができます。

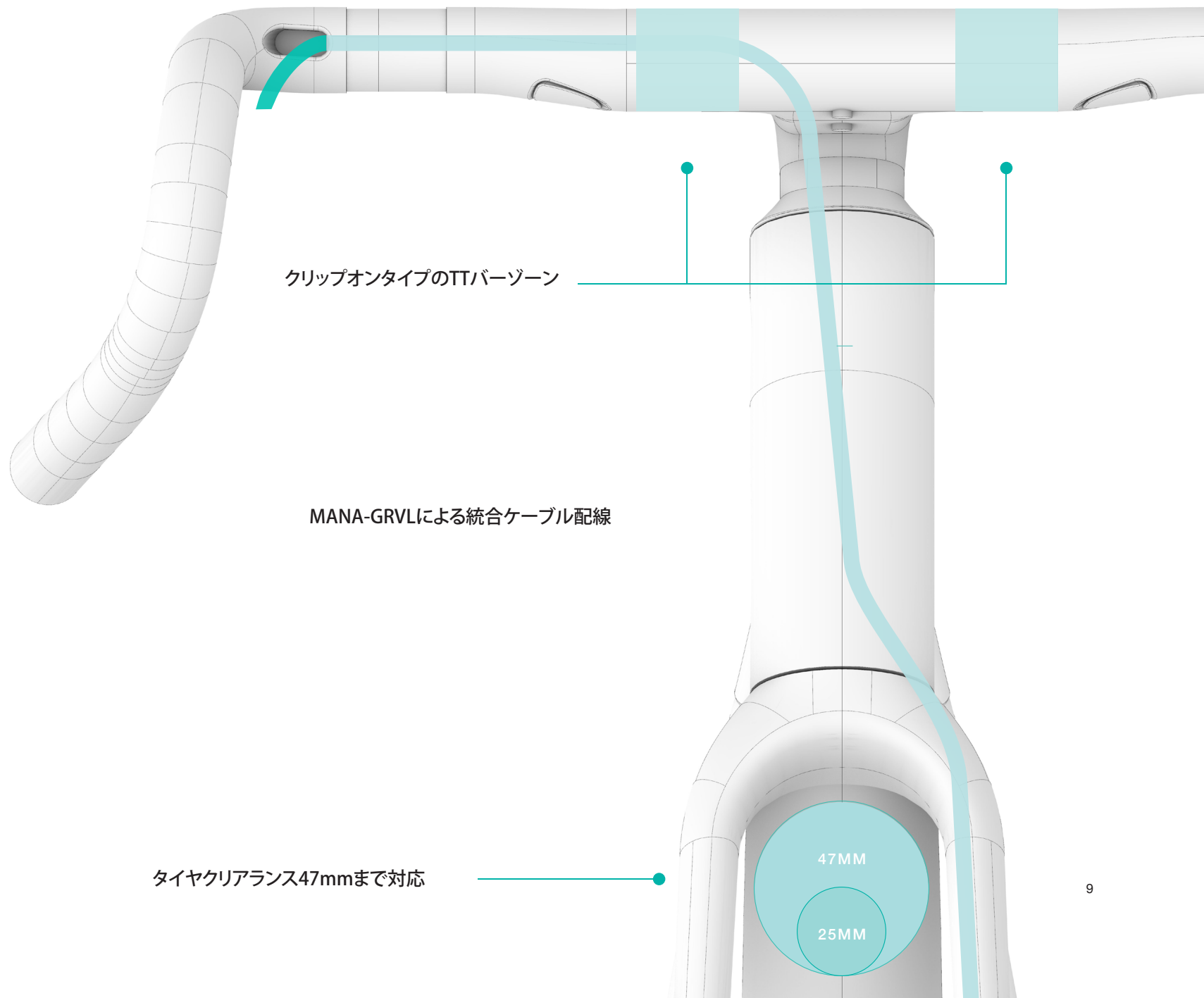

MANA-GRVLによる統合ケーブル配線

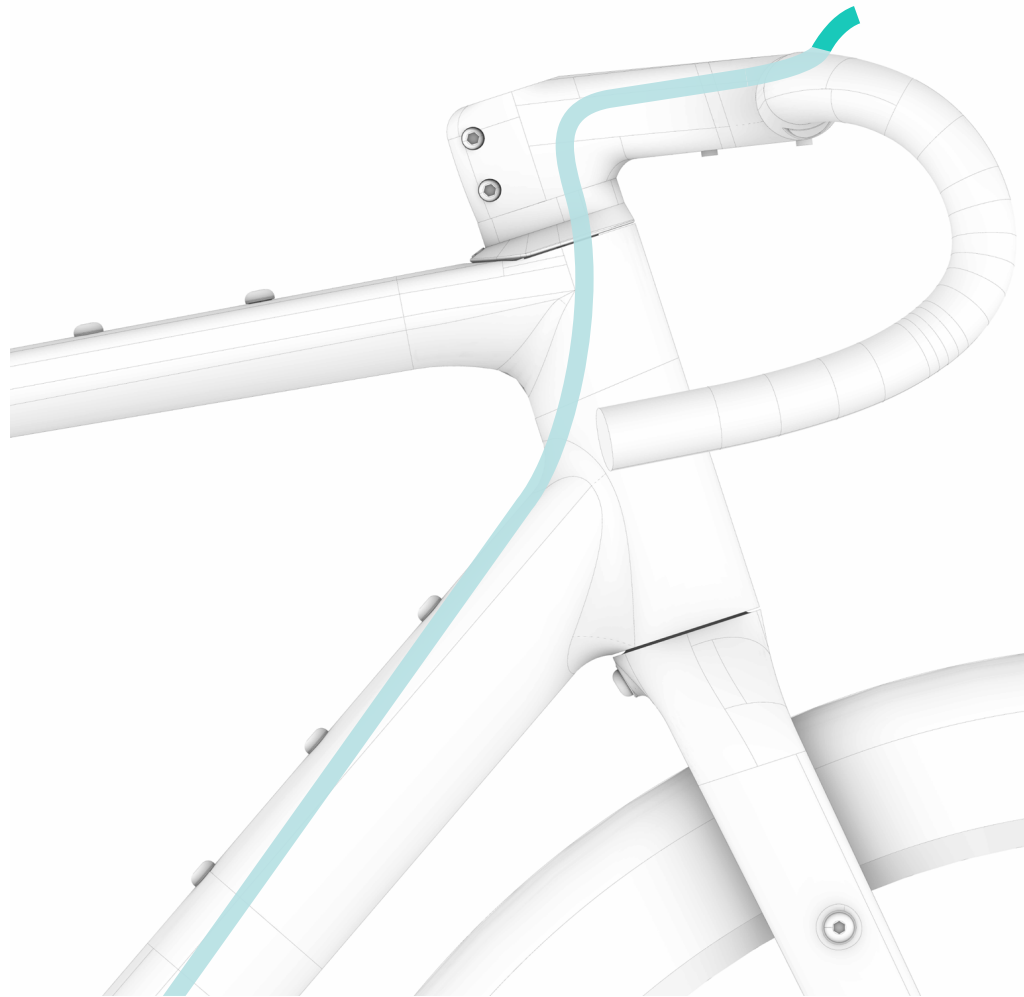

標準ステム付きセミ・インテグレートッド・キャブリング(ステムは付属しません)

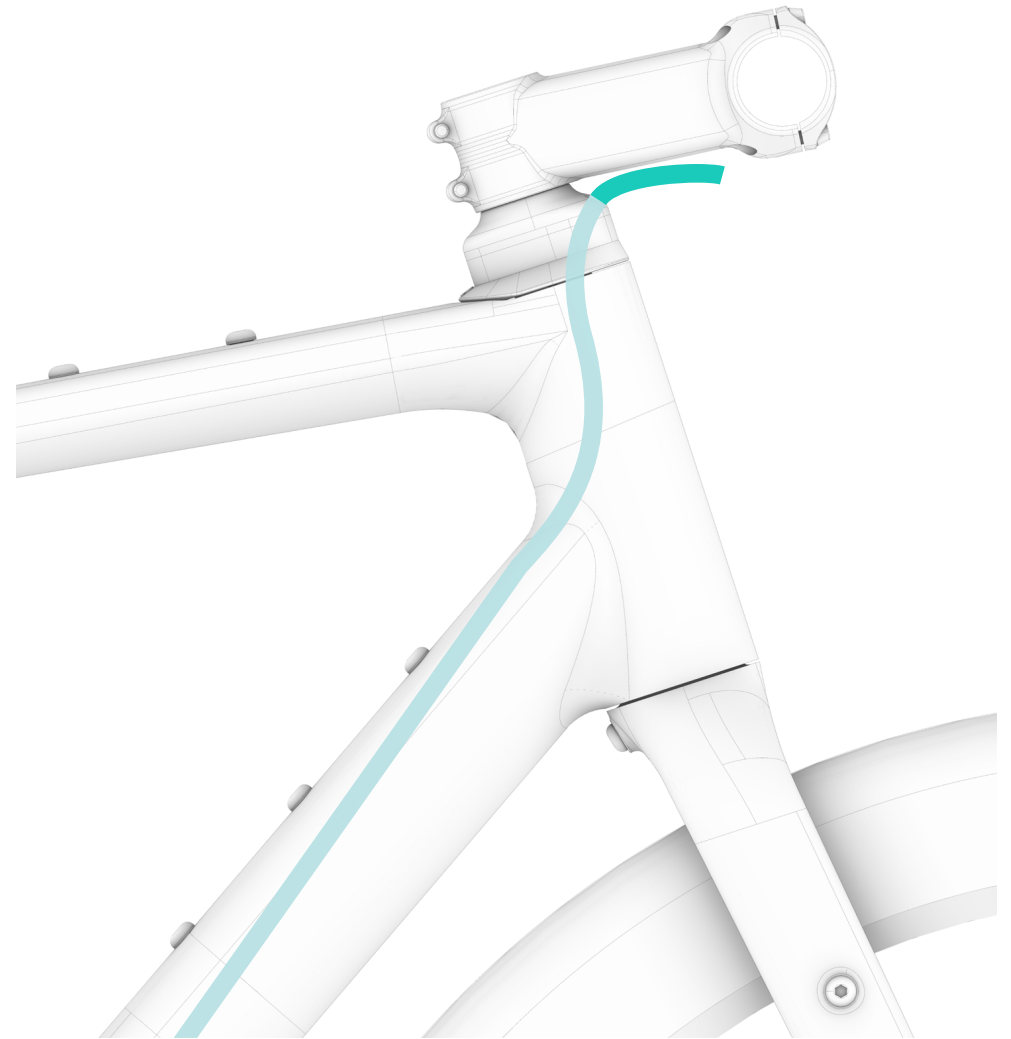

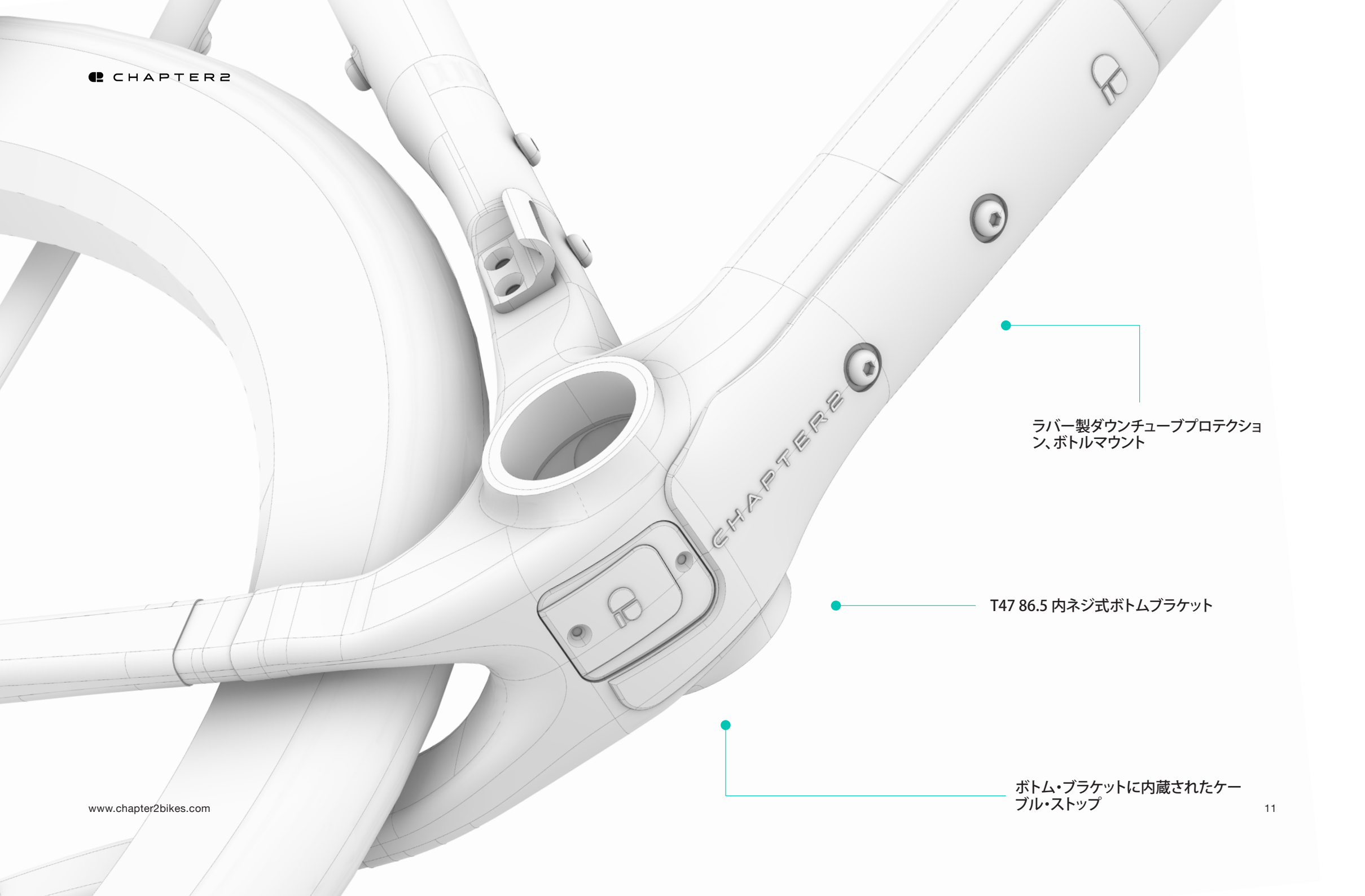

ラバー製ダウンチューブプロテクション、ボトルマウント

T47 86.5 内ネジ式ボトムブラケット

ボトム・ブラケットに内蔵されたケーブル・ストップ

アンバウンド・グラベルやSBTに参加する時も、数日間のクロス・カントリー・アドベンチャーに出かける時も、KAHAは最高のパフォーマンスと多用途性を発揮してくれます。

バッグ、Bento Box、ボトル、フェンダーなどを装着できるリッチなアタッチメント・ポイントや、クリップオンTTバーを取り付けられるMANA-GRVLなど、KAHAはどんな地形やイベントにも対応できるようになっています。

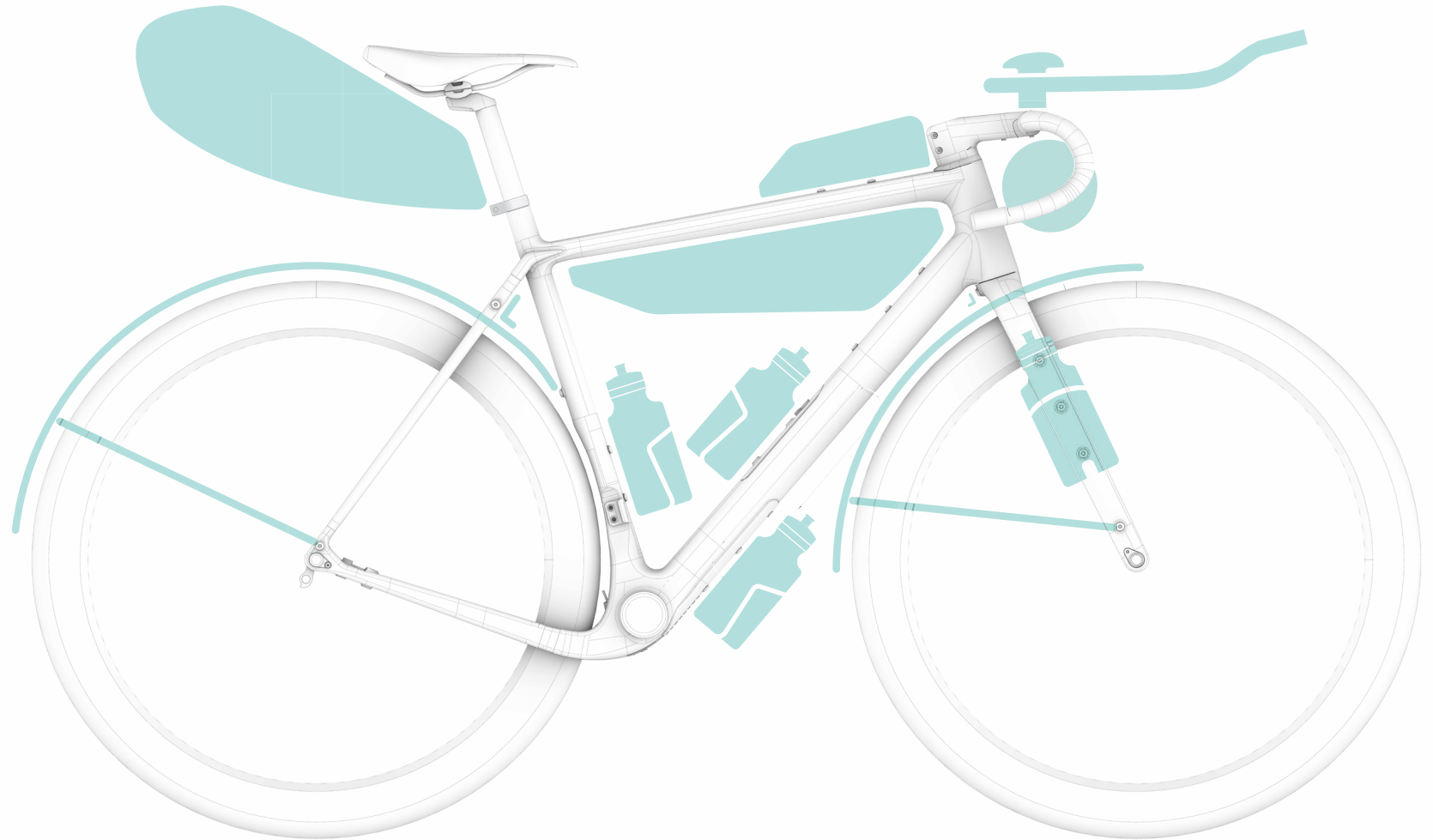



ジオメトリー&スペック

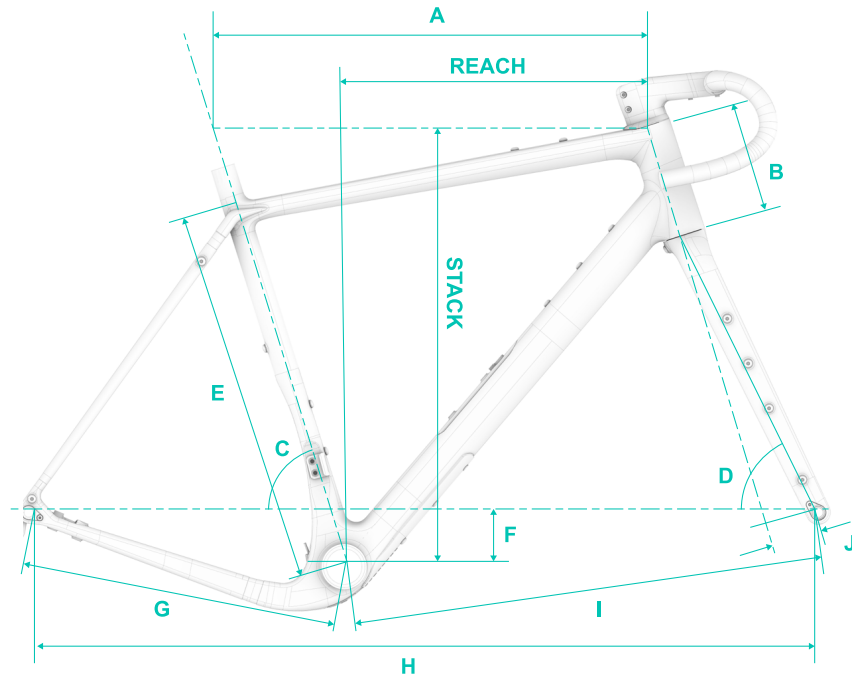

KAHAは、どんな地形でもスピードに負けないバランスと安定性を追求したグラベル・レーシング・ジオメトリーを採用しています。ダブル・ドロップ・チェーンステーは、最大47mmのタイヤ・クリアランスを実現。

オプションのサスペンション・フォーク(他社製)を装着してもジオメトリー変更が少なく、安心感のあるハンドリングを維持できるフォーク長としています。

| | XS | S | M | L | XL |
|--------------|---------|---------|---------|---------|------|
| Stack | 519 | 545 | 571 | 596 | 622 |
| Reach | 377 | 386 | 395 | 404 | 413 |
| A | 535 | 553 | 569 | 586 | 603 |
| B | 101 | 129 | 148 | 175 | 202 |
| C | 73° | 73° | 73° | 73° | 73° |
| D | 71° | 71° | 72° | 72° | 72° |
| E | 436 | 462 | 491 | 512 | 541 |
| F | 70 | 70 | 70 | 70 | 70 |
| G | 415 | 415 | 415 | 415 | 415 |
| H | 1009 | 1027 | 1024 | 1041 | 1059 |
| I | 604 | 622 | 619 | 636 | 653 |
| J | 65 | 65 | 65 | 65 | 65 |
| ライダーの身長 | 160-170 | 165-175 | 170-180 | 175-185 | >180 |

mm単位での測定

KAHA サイズチャート

| 身長/股下(フィート/インチ) | KAHA | 2' 5.13" | 2' 5.92" | 2' 6.71" | 2' 7.50" | 2' 8.28" | 2' 9.07" | 2' 9.86" | 2' 10.65" | 2' 11.43" | 3' 0.22" | 3' 1.01" |
|-----------------|------|----------|----------|----------|----------|----------|----------|----------|-----------|-----------|----------|----------|
| 身長/股下(cm) | | 74 | 76 | 78 | 80 | 82 | 84 | 86 | 88 | 90 | 92 | 94 |
| EST. サドル高 | | 65.49 | 67.26 | 69.03 | 70.8 | 72.57 | 74.34 | 76.11 | 77.88 | 79.65 | 81.42 | 83.19 |
| 6' 3.59" | 192 | | | | | | | | | XL | XL | XL |
| 6' 2.80" | 190 | | | | | | | | | XL | XL | XL |
| 6' 2.02" | 188 | | | | | | | | | XL | XL | XL |
| 6' 1.23" | 186 | | | | | | | L | L | XL | XL | XL |
| 6' 0.44" | 184 | | | | | | L | L | L | L | XL | XL |
| 5' 11.65" | 182 | | | | | | L | L | L | L | L | |
| 5' 10.87" | 180 | | | | | M | M | L | L | L | L | |
| 5' 10.08" | 178 | | | | M | M | M | M | L | L | | |
| 5' 9.29" | 176 | | | | M | M | M | M | | | | |
| 5' 8.50" | 174 | | | S | S | M | M | M | | | | |
| 5' 7.72" | 172 | | S | S | S | S | | | | | | |
| 5' 6.93" | 170 | | S | S | S | S | | | | | | |
| 5' 6.14" | 168 | XS | XS | S | S | | | | | | | |
| 5' 5.35" | 166 | XS | XS | XS | | | | | | | | |
| 5' 4.57" | 164 | XS | XS | | | | | | | | | |



CHAPTER 2

www.chapter2bikes.com

仕様

| | |
|------------------------|--------------------------------|
| カーボン | 東レ(100%日本製) |
| フレームサイズ(5) | XS, S, M, L & XL |
| フォークレーキ(2) | XS, S(オフセット65)、M、L、XL(オフセット55) |
| フレーム重量 | 1,099g Size M +/-3% |
| フォーク重量 | 409g (Uncut) +/-3% |
| ハンドルバー/ステム (MANA-GRVL) | 330g (100x491mm) +/-3% |
| ヘッドセット | 1.5インチC2統合システム |

互換性

| | |
|-------------------|--|
| 機械式・電気式変速機 | 2xと1xの多彩なグループセット・オプション |
| 電動シフト | シマノDi2、SRAM eTAP、カンパニョーロEPSに対応 |
| バッテリー・タイプ | Di2 SM-BTR-2およびEPS V3バッテリー対応 |
| タイヤ・クリアランス | 47mm (700C) |
| ブレーキ・タイプ | ディスクのみ |
| ボトム・ブラケット | インターナルT47 (85.5) |
| スルーアクスル | FR 12x100mm、RR 12x142mm E-Thru M12x1.5mm |
| サスペンション・フォーク | 1-1/8"ステアラー・サスペンション・フォークに対応 |
| FSA / Vision** | FSA ACRステムまたはVision Metron 5Dバー |
| Deda Elementi** | Deda Elementi Superboxステム/Alaneraバー |
| 1x & 2x Cranksets | 1x Max. Size 44T |

認証取得

| | |
|------|------------------|
| 安全規格 | EN ISO 4210:2014 |
|------|------------------|

** 特別な取付詳細が適用されます

モデル比較

| Model | AO (JP¥348,700) | KAHA (JP¥522,500) |
|-----------------------------------|-------------------------------|----------------------------|
| Category | Gravel | Gravel |
| Focus | Adventure | Performance/Race |
| Sizes | 5 | 5 |
| Geometry | All-Round | Performance |
| Stack | Higher | Lower |
| Reach | Shorter | Longer |
| Adjustable Geometry | Rear Centre (+/- 7.5mm) | NA (入手不可) |
| Tire Clearance (700C) | 42mm | 47mm |
| Suspension Fork Compatibility 互換性 | Yes 1-1/8" | Yes 1-1/8" - Geo Optimised |
| Frame Weight (g) +/-3% | 1,180g (+81g) | 1,099g (-81g) |
| Fork Weight (g) uncut +/-3% | 479g (+70g) | 409g (-70g) |
| Difference | 1,659g (+151g) | 1,508g (-151g) |
| Seatpost Weight (g) uncut +/-3% | 249g | Not Supplied (供給手配無し) |
| Headtube Stiffness | Reference | +6% |
| Bottom Bracket Stiffness | Reference | +4% |
| Seatpost Size | 31.6mm | 27.2mm |
| Handlebar | Sold Separately | MANA-GRVL Included |
| MANA-GRVL Bar Compatibility | Yes (External Routing) 外回し | Yes (Fully Integrated) |
| MANA Bar Compatibility | Yes (External Routing) | Yes (Fully Integrated) |
| Non-Integrated Handlebar Option | NA | Yes |
| Dropper Compatibility | Yes (31.6mm) | Yes (27.2mm) |
| Bottom Bracket | BSA Threaded Eng 英ネジ | T47 Threaded 85.5 |
| Headset | C2 1-1/8" - 1.5" | C2 Integrated 1.5" |
| Shifting Compatibility | Analog & Electric 機械式&電動シフト対応 | Analog & Electric |
| 1x and/or 2x Compatibility | 2x & 1x (1x Max 44T) | 2x & 1x (1x Max 44T) |
| Integrated Downtube Storage | No | Yes |
| Pannier Racks | Yes - Front & Rear | Yes - Front & Rear |
| Mudguard Mounts | Yes - Front & Rear | Yes - Front & Rear |
| Toptube Bento Box | Yes | Yes |
| Bottle Cage Mounts | 5 | 5+ |
| Downtube Protector | No | Yes |
| Safety Standard | EN ISO 4210:2014 | EN ISO 4210:2014 |



WHAT YOU GET

- フレーム
- フォーク
- MANA-GRVLバー
- C2フォーク・エキスパンション・ボルト
- C2一体型ヘッドセット
- クイックフィット・スパーサー
- スルーアクスル
- 1x チェーン・ガイド

追加品

- MANA バー (別売り)
- 27.2 TUMU 0mmセットバックシートポスト

カラー・バリエーション



TUAURIURI

GLOSSY BLACK









CHAPTER 2



KAPUA

GREY + BLUE







AOTEAROA

CHAPTER2





MANA-GRVL

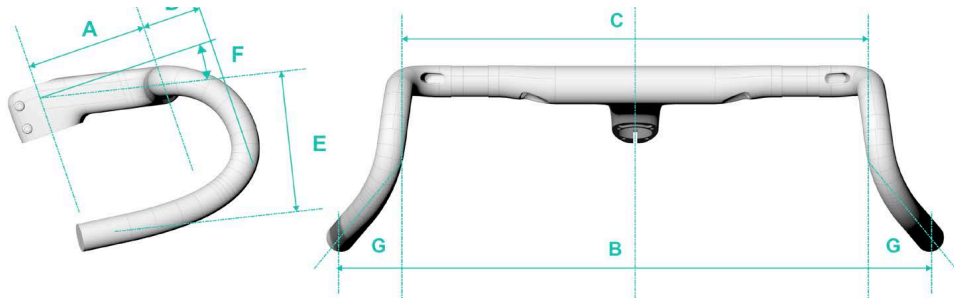

| | 80x469 | 90x480 | 100x491 | 110x502 | 120x513 | 130x524 |
|----------|--------|--------|---------|---------|---------|---------|
| A | 80 | 90 | 100 | 110 | 120 | 130 |
| B | 469 | 480 | 491 | 502 | 513 | 524 |
| C | 380 | 391 | 402 | 413 | 424 | 435 |
| D | 70 | 70 | 70 | 70 | 70 | 70 |
| E | 110 | 110 | 110 | 110 | 110 | 110 |
| F | 7.0° | 7.0° | 7.0° | 7.0° | 7.0° | 7.0° |
| G | 12.0° | 12.0° | 12.0° | 12.0° | 12.0° | 12.0° |









CHAPTER 2

全世界から利用可能 / お問い合わせ japan@chapter2.co.nz



WWW.CHAPTER2BIKES.COM

免責事項

本書に記載されている情報は、XXXX年XX月XX日に作成されたものです。
最新の情報については、当社ウェブサイトをご覧ください。